

LANGAN®

朗安精密



产品选型指南

www.longentest.com.cn

朗安(天津)精密机械有限公司
LangAn(Tianjin)Precision Manufacturing Co., Ltd

朗安(天津)科技发展有限公司是高新技术企业，通过了ISO9001认证，拥有多项发明专利及新型专利。

主要产品有：快速连接器、快速对接板、测试线束、快换盘、工业快换零点定位夹具、加氢枪等氢燃料加注产品。多款产品已出口到东南亚、德国、北美等国家。

主要客户：北京奔驰、华晨宝马、路虎、沃尔沃、通用、丰田、本田、一汽、上汽、北汽、广汽、长城、吉利、特斯拉、比亚迪、蔚来、小鹏、理想、小米、零跑、博世、华为、联合汽车电子、爱信等国内外知名企业。

公司成立以来，一直致力于为客户提供高品质的产品和优质的服务。面对时时更新的特殊市场需求，朗安公司不断创新，不断改进生产工艺流程，快速响应客户需求，实现可持续发展，向客户提供高质量的产品、服务和解决方案，现已成为众多知名品牌的合作伙伴。

朗安(天津)精密机械有限公司是朗安(天津)科技发展有限公司旗下分公司，致力于机械制造领域智能化升级改造方向的产品研发和生产。产品涵盖了CNC刀柄自动装卸刀及对刀仪设备、小胖蜂刀具柜，工业快换零点定位夹具，单机自动化上下料工作站，FMS全自动柔性生产线以及精密零部件加工业务等。

企业优势

◆ 荣誉资质



◆ 先进制造设备



免责声明

尺寸单位均为mm / 照片均为示意图 / 所有数据和参数的更新不另行通知，如有错漏另行更正
因技术升级，我们保留随时修改产品及其技术规格的权利 / 此产品目录代替所有先前版本

PSC模块化 零点定位系统

- 应用于五轴加工中心以及车床

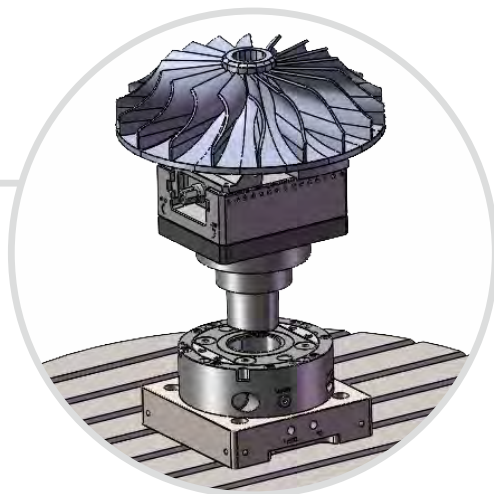
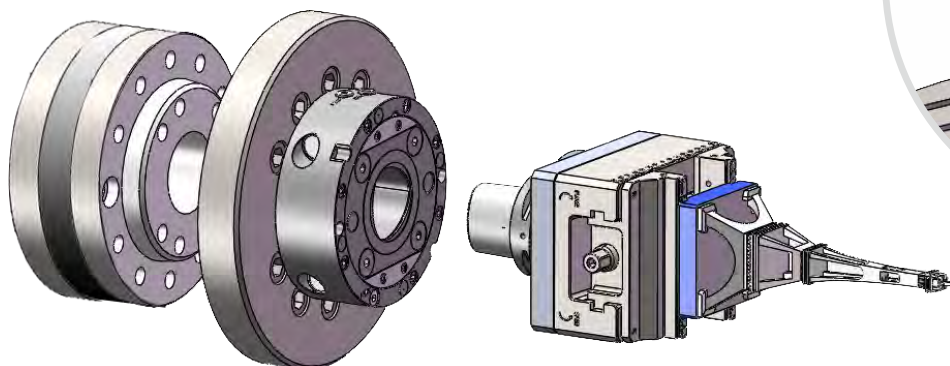

CAPTO 接口凭借高精度、高刚性、快速换刀、多功能性、长寿命、标准化和减振设计等优势，在现代制造中广泛应用，提升了加工效率和质量。

PSC 零点模块尤其支持车削、铣削、钻削、检测等多种设备的混线生产能力，具有较高的通用性，可协助实现柔性智能产线。

产品特点

✓ 高精度

严格制造标准： CAPTO接口采用高精度制造工艺，确保接口的几何精度和重复定位精度。

稳定连接： 接口设计减少了连接时的误差，提高了加工精度。

✓ 高刚性

锥面接触： CAPTO接口通过锥面接触提供高刚性，适合重切削和高负荷加工。

抗扭能力强： 接口设计能有效抵抗扭转力，确保加工稳定性。

✓ 快速换刀

高效换刀： 接口设计简化了换刀过程，减少了停机时间，提高了生产效率。

自动化兼容： 适用于自动化生产线，支持快速、自动换刀。

✓ 多功能性

多任务加工： CAPTO接口支持车削、铣削、钻削等多种加工方式，适合多任务机床。

广泛适用性： 适用于多种机床和加工中心，具有较高的通用性。

✓ 长寿命

耐磨材料： 接口采用高强度、耐磨材料，延长了使用寿命。

维护简便： 设计减少了磨损，降低了维护频率和成本。

✓ 标准化

国际标准： CAPTO接口符合国际标准，便于设备互换和配件采购。

广泛支持： 得到众多机床制造商和刀具供应商的支持，市场应用广泛。

✓ 减少振动

减振设计： 接口设计有效减少加工中的振动，提高表面质量和加工效率。

平稳运行： 确保机床在高速加工时仍能平稳运行。

CNC刀柄自动装卸设备

数控 (CNC) 刀柄自动切换设备是我司为解决手动换刀问题专门研发生产的自动化设备, 获得实用新型专利授予, 是我司的标准化定型产品, 适用于G/SK、UM、GER、A型、MS型等螺纹锁紧形式的刀柄。

产品特点

广泛的适用性

一机覆盖: 可覆盖大部分不同型号, 不同规格的刀柄、筒夹, 均可对应到不同的刀座及刀柄螺帽总成。

降低生产成本

设备输出扭矩稳定, 可大幅度延长刀具及筒夹的使用寿命, 同时刀柄与刀具配合精度高, 可大大降低生产成本。

高效性

可在20S内完成刀具切换过程, 极大缩短了换刀时间, 提升生产效率及稼动率。

安全性

本设备只需选择触屏功能, 点按按钮即可完成装卸, 无繁重的工具工装。



高精度

本设备通过PLC程序控制伺服电机, 精准控制装卸刀具的扭矩, 确保装刀的稳定性, 避免因操作人员、装卸工具、装卸方法等不同造成的力值差异。



CHAS-A

CHAS-A系列:

共三个伺服工位, 满足BT30, BT40, BT50 以及 HSK50, HSK63, HSK100 六种刀柄的换刀作业。



CHAS-H

CHAS-H系列:

共一个伺服工位, 满足BT30, BT40, BT50 三种刀柄的换刀作业。

配件总览



BT30



BT40



BT50



HSK50



HSK63



HSK100

机床自动上下料设备



立加协作机器人



车床协作机器人

设备整体说明

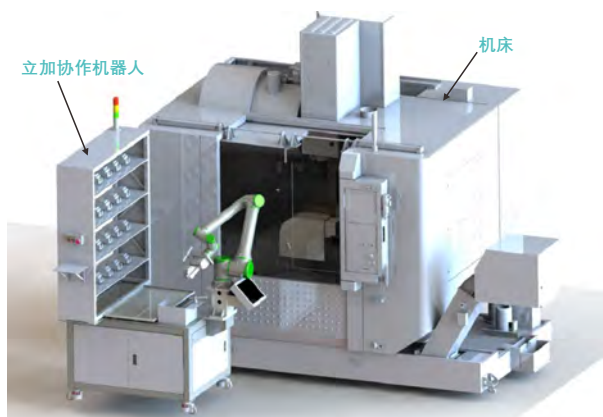

方案分析:

按照图示:

- ➔ 由机器人抓取货架上的工件
- ➔ 打开机床的安全门
- ➔ 放置机床零点位置
- ➔ 关闭安全门
- ➔ 机器人下料(配有吹气功能)实现机床自动上下料的功能。



MFG零点定位系统

产品特点

- 锥面式定位
- 夹持增压功能
- 定位气密检测功能
- 机械自锁结构
- 定位基准面自清洁功能
- 内孔清洁功能

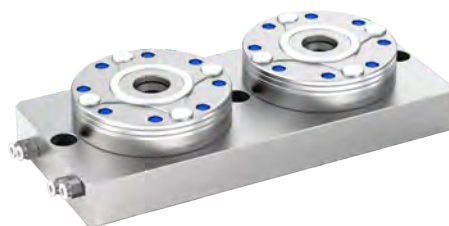

两位零点定位组合模块

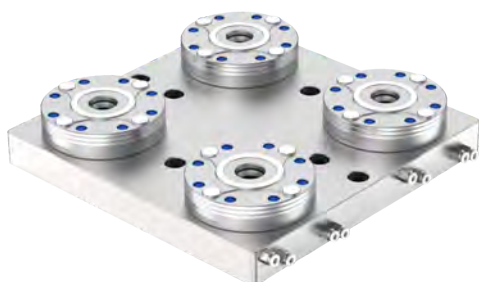

四位零点定位组合模块

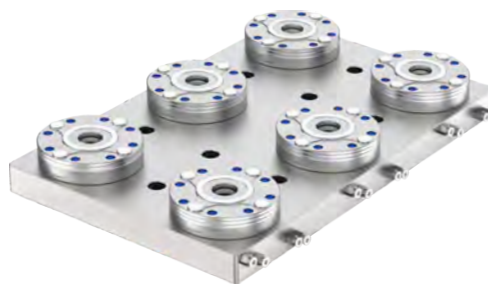

六位零点定位组合模块

快换基准板系统



自定心虎钳

产品特点

- 机械自锁结构
- 夹持增压功能
- 定位基准面自清洁功能
- 定位气密检测功能
- 4X90°固定分度位置



定位锁嘴



P125气动快换基准板



P168气动快换基准板

机器人工具快换系统



本体上有**5**个模块安装位置, 无气路通道
适用于分拣, 搬运, 装配, 打磨, 焊接、去毛刺等工作环境

RTC630

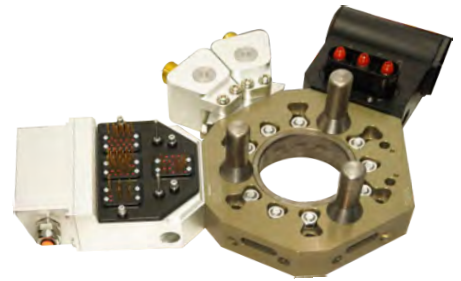

LA-RTC10B

可承受负载10kg



LA-RTC10C

可承受负载10kg



LA-RTC25B

可承受负载25kg

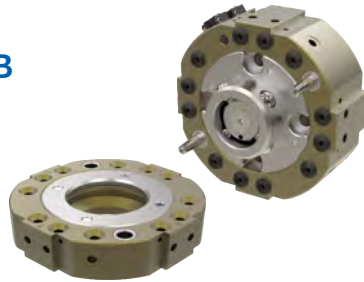

LA-RTC50B

可承受负载50kg

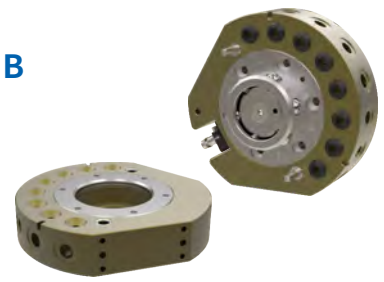

LA-RTC100

可承受负载100kg

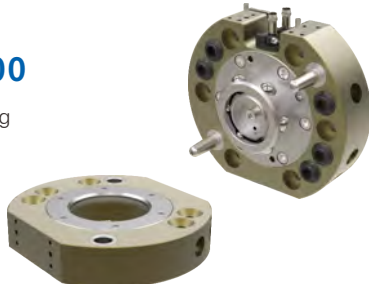

LA-RTC150

可承受负载150kg

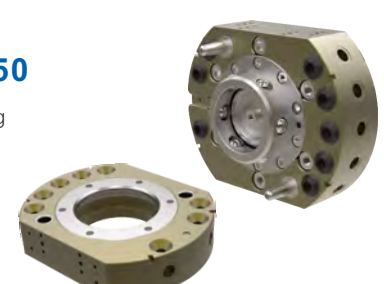

LA-RTC300B

可承受负载300kg

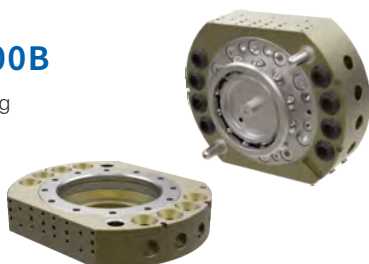

LA-RTC630

可承受负载630kg

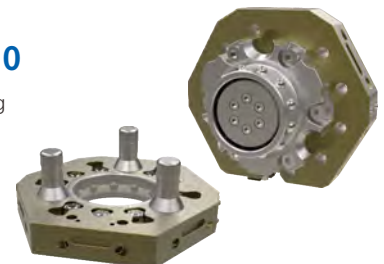

合作代理产品

小胖蜂智能柜：刀具、工具、物料数字化管理，省人省钱省事；

小胖蜂机加云：机台联网，车间上云，提升车间稼动率；

小胖蜂工单宝：完整贴合机加工管理特点的ERP+MES，涵盖从订单到发货完整管理过程。



产品特点

- 小胖蜂智能刀具柜是为机加工量身定做的智能刀具管理系统，帮助工厂提升车间管理水平。
- 摒弃传统道具管理模式，提升备刀取刀效率
- 自动记录刀具借还信息，实时追踪刀具动向
- 刀具使用状态一键查看，杜绝刀具浪费。
- 实时生成多维度统计报表，成本分析一目了然。

朗安(天津)精密机械有限公司
LangAn(Tianjin)Precision Manufacturing Co., Ltd

地址: 天津市宁河区现代产业区海航西路9号百岁科技产业园8号-2厂房
邮编: 300300
网址: www.longentest.com.cn
电话: 022-84823858
传真: 022-84823858-605
Email: info@longentest.com.cn

2026年第1版